

# FICHA TÉCNICA | 305000 Soporte Secador

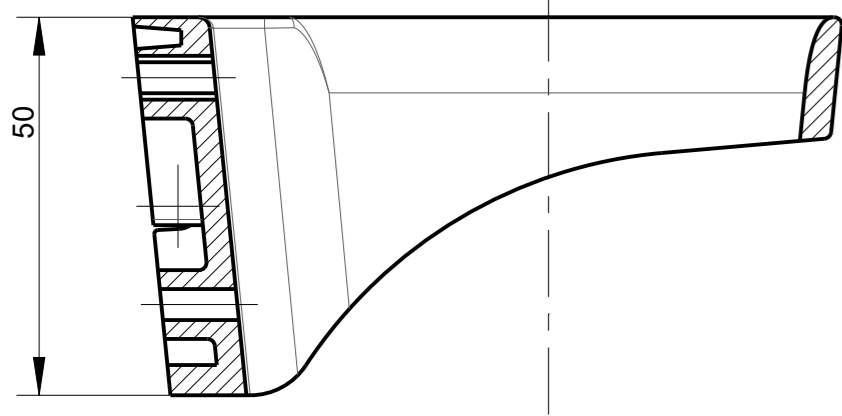

SECTION A-A

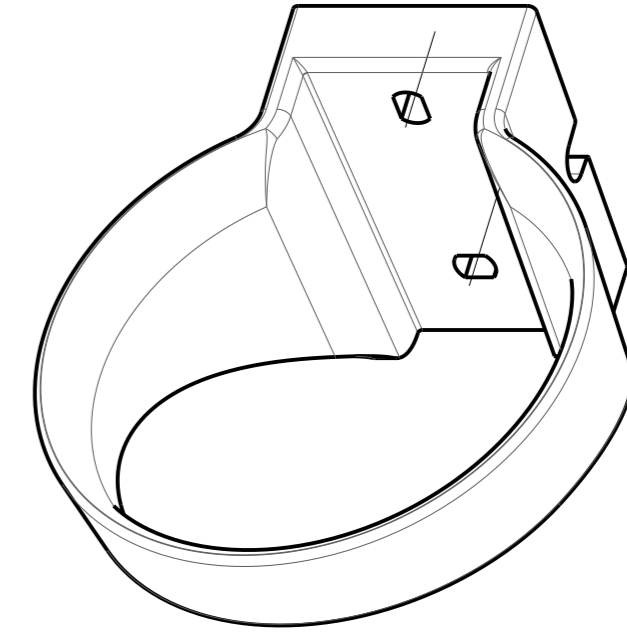
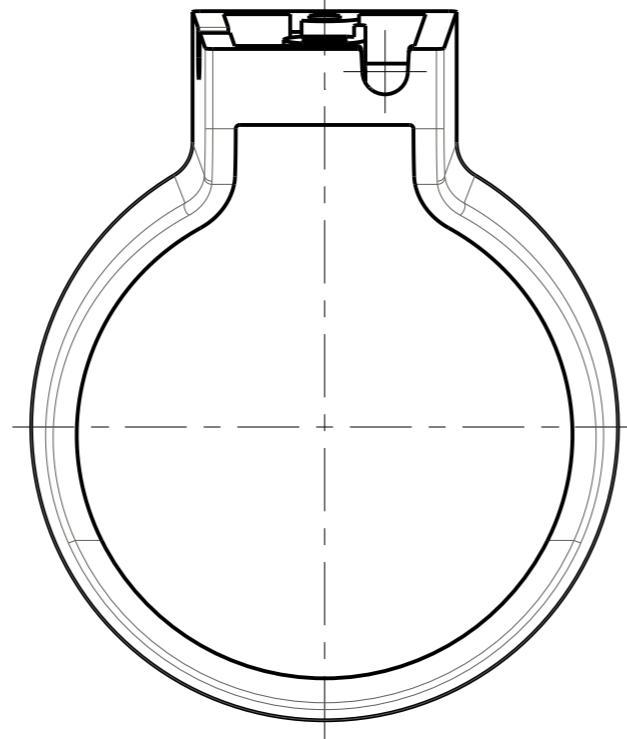
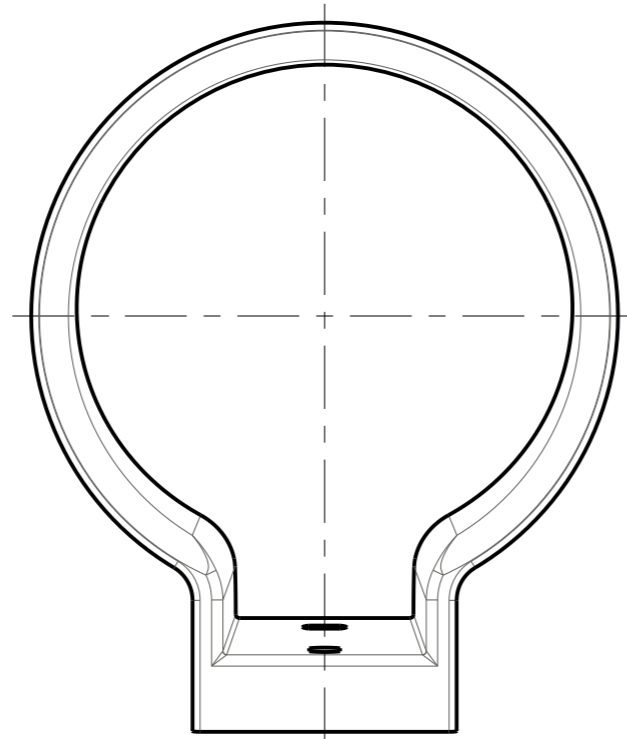
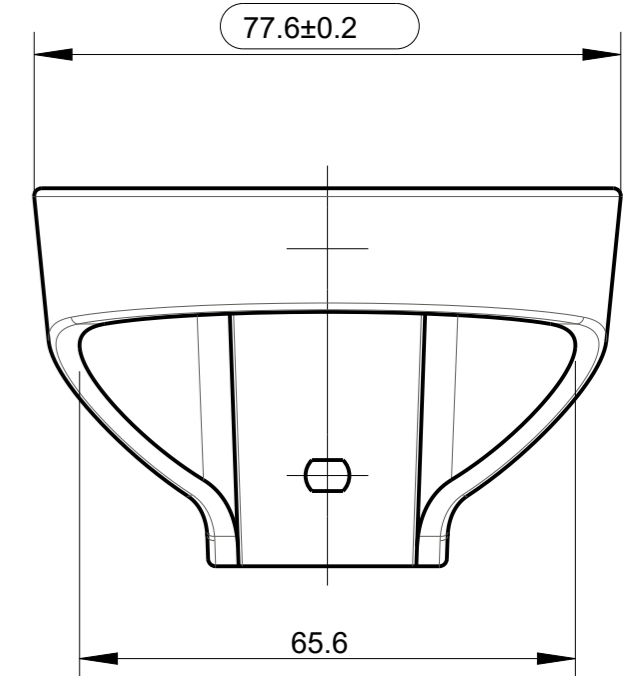
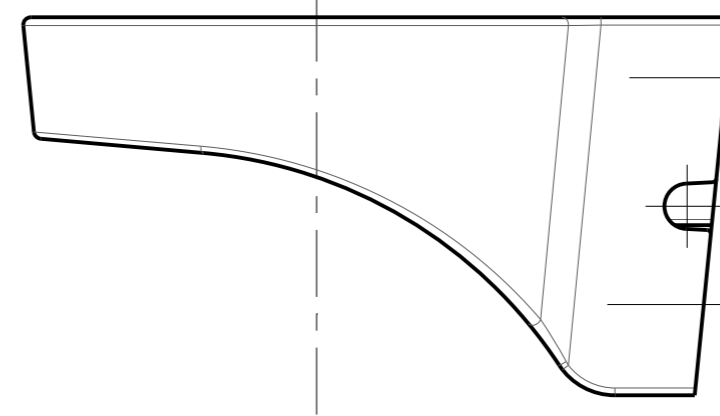
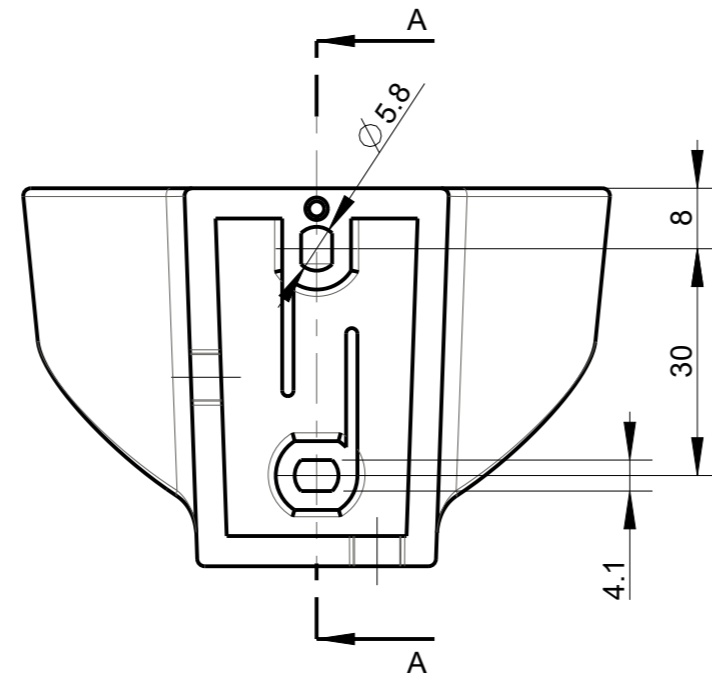

- NOTE:
- PER QUOTE E GEOMETRIE NON SPECIFICATE FA RIFERIMENTO ASSOLUTO IL MODELLO 3D: 00340100-SUPPORTO JOLLY.PRT/IGS
  - FINITURA ESTERNA SUPERFICIALE: A CAMPIONE
  - FINITURA INTERNA: LISCIA
  - PRIMA DI ESEGUIRE LO STAMPO INVIARE UN DISEGNO CON INDICATA LA POSIZIONE DI ESTRATTORI ED INIEZIONE
  - INCIDERE N° DI IMPRONTA, COD. PRODOTTO, DATARIO, SIMBOLO RICICLO A NORMA "ISO 11469" IN RILIEVO (0.3mm)
  - IL PEZZO DEVE RISULTARE PIANO E PRIVO DI BAVE
  - PRIMA DI ESEGUIRE LA LAVORAZIONE DELLO STAMPO LIGO ELECTRIC DEVE DARE IL BENESTARE ALL' ESTETICA DELL'EVENTUALE ELETTRODO
  - NOTE GENERALI:
    - ANGOLI DI SFORMO - 30°
    - SPESSORE DELLE PARETI - 2.5 mm
    - BORDI NON RAGGIATI - R 0.15mm MAX